

Belangrijk!

V

oordat u verder gaat, eerst deze pagina g

Voordat u begint met het printen van alle pagina's, print u eerst ALLEEN DEZE PAGINA.

Als u deze pagina heeft geprint, controleer met behulp van een liniaal of het onderstaande vierkant exact 10 bij 10 cm is.

Zo niet, dan print u nogmaals alleen deze pagina, waarbij u controleert of u print op ware grootte (100%) en op het juiste papierformaat; A4 (210 x 297 mm).

Pas nadat u deze pagina heeft geprint en het vierkant exact 10 bij 10 cm is, print u met DEZELFDE INSTELLINGEN (ware grootte op A4 papier) de resterende pagina's.

Op één van de pagina's in het patroon is voor een laatste controle ook nog eenzelfde vierkant geplaatst.

Voordat u begint met het knippen en plakken van het patroon, controleert u ook nog of dit vierkant de juiste afmetingen heeft.

Zijn beide vierkanten exact 10 bij 10 cm, dan is het patroon juist geprint en kunt u beginnen met het knippen en plakken van het patroon.

Doet u voorgaande stappen niet, dan bestaat de kans dat het patroon qua maatvoering niet klopt.

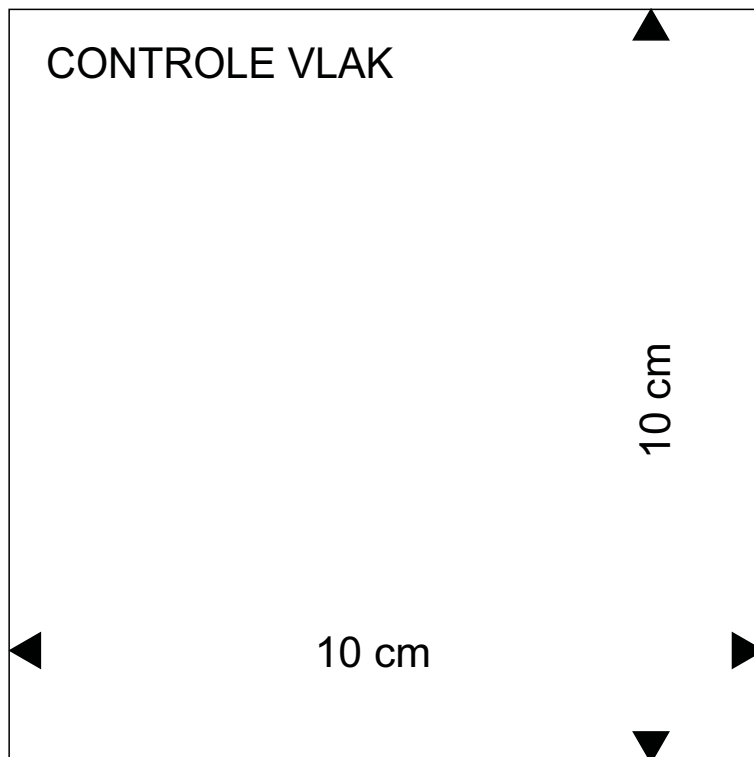



Heb je vragen over patronen uit het blad? Mail onze coupeuse: coupeuse@newskoolmedia.nl

H GINNEN ELKE P

W ATRONMAAT

PAST BLOU? et op: onze patronen zijn niet te vergelijken met con-

L
fectiematen. Het is daarom heel belangrijk om eerst de maten goed te meten voordat je begint.

- Knoop als uitgangspunt een bandje om de taille en laat dit tijdens het maatnemen zitten.
- Als je de maten genoteerd hebt, kun je vaststellen in welke kledingmaat je valt.
- Omcirkel in de maattabel de maten die het meest met de opgemeten maten overeenkomen. Meestal zullen de cirkeltjes in verschillende kolommen staan. Dat betekent dat voor verschillende kledingstukken andere maten gekozen moeten worden en dat soms de patronen iets aangepast moeten worden.
- Ga voor bovenstukken (bijvoorbeeld een jurk, blouse of jasje) uit van de bovenwijdte en voor een broek of rok van de heupwijdte. Vergelijk de gemeten lichaamsmaten altijd met de maattabel. Meet voor de volledigheid ook het patroon na.

Let op: afhankelijk van het model is een toegift in het patroon verwerkt.

- Heb je een andere lichaamslengte dan aangegeven, dan kun je bij een klein verschil het patroon aanpassen door het korter of langer te maken.
- Heb je een andere cupmaat dan C? Pas het patroon dan aan. Kijk voor de uitleg in het handboek bij 'Patronen aanpassen'.

E MAAT NEMEN

D

J

goed passende bh. Zorg ervoor dat in het meetlint

niet te strak aantrekt, het moe kunnen draaien/glijden. **OE MEET JE DE MATEN?**

H

Lichaamslengte Meet van boven op je hoofd tot op

- **Bovenwijdte** Meet rond de borst op het meest uitstekende gedeelte. Controleer of het meetlint goed horizontaal ligt.
 - **Taillewijdte** Meet rond het smalste deel van je taille, over je navel heen. Reken ± 2 cm extra als je niet van een strakke taille houdt.
 - **Heupwijdte** Leg de centimeter over het zwaarste deel van je billen of heupen. Zorg ervoor dat het meetlint horizontaal ligt.
 - **Ruglengte** Meet van het knobbeltje in de nek tot op het bandje in de taille.
 - **Bovenarmwijdte** Leg het meetlint rondom het zwaarste deel van de arm.
 - **Schoudermouwlengte** Meet vanaf de hals via je gebogen elleboog naar 1 cm onder het polsgewricht.
 - **Zithoogte** Ga rechtop op een vlakke stoel zitten. Meet vanaf de hoogte van de zijkant van je taille in een rechte lijn naar de zitting van je stoel.
- Let op: laat het meetlint niet in een bocht om je heupen lopen. Tip: gebruik een liniaal i.p.v. een meetlint.**

De volgende maten staan niet in de maattabel maar zijn wel belangrijk.

- **Binnenbeenlengte** Meet vanaf het kruis naar de rug.
- **Bovenbeenwijdte** Meet rondom over het zwaarste deel van het bovenbeen.
- **Achterlengte** Meet van het knobbeltje in de nek tot de zoom.
- **Roklengte** Meet van het bandje in de taille tot de zoom. De tailleband wordt niet meegerekend.

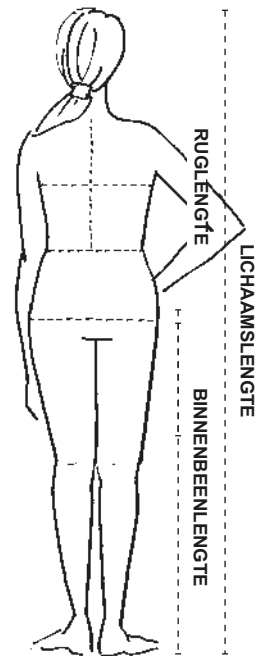
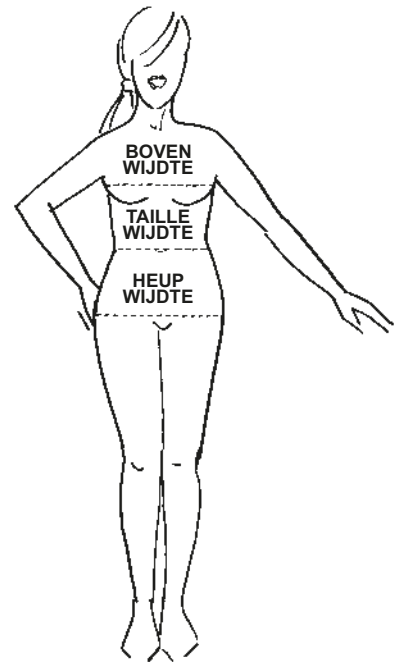

KNM2005-13 ET OP

PATROONMAAT VROUWEN LICHAAMSLENGTE 172 CM EN CUPMAAT C

| Maat | 34 | 36 | 38 | 40 | 42 | 44 | 46 | 48 | 50 | 52 | 54 | 56 |
|--------------------|------|------|------|------|------|------|------|------|------|------|------|------|
| S | S | M | M | L | L | XL | XL | XXL | XXL | XXXL | | |
| Bovenwijdte | 83 | 87 | 91 | 95 | 99 | 103 | 107 | 113 | 119 | 125 | 131 | 137 |
| Taillewijdte | 67 | 70 | 73 | 77 | 81 | 85 | 89 | 95 | 99 | 104 | 113 | 119 |
| Heupwijdte | 92 | 95 | 98 | 102 | 106 | 110 | 114 | 120 | 126 | 132 | 138 | 144 |
| Ruglengte | 41,6 | 41,8 | 42 | 42,2 | 42,4 | 42,6 | 42,8 | 43 | 43 | 43 | 43 | 43 |
| Bovenarmwijdte | 28 | 29 | 30 | 31,5 | 33 | 34,5 | 36 | 38 | 40 | 42 | 44 | 46 |
| Schoudermouwlengte | 70,5 | 71,5 | 72,5 | 73,5 | 74,5 | 75,5 | 76,5 | 77,5 | 78,5 | 79,5 | 80,5 | 81,5 |
| Zithoogte | 26 | 26,5 | 27 | 27,5 | 28 | 28,5 | 29 | 29,5 | 30 | 30,5 | 31 | 31,5 |

vouwlijn ekenen van een schuine pun



1

Leg voor het stikken de delen met de goede kanten op elkaar.

2

Werk de naden met een lock- of zigzagsteek af.

3

Strijk de naden na het stikken open en de figuurnaden plat.

4

Zet eventueel de letters die in het knipvoorbeeld staan op de patroondelen.

HET PATROON

Als op het knipvoorbeeld tussen 2 tekens een rode lijn staat aangegeven, betekent dit dat de stof tussen de tekens moet worden gerimpeld. Sommige patroondelen, bijvoorbeeld belegdelen, staan in een patroondeel getekend en moeten apart overgenomen worden.

Spiegelen Sommige delen van een patroon (meestal een heel patroondeel) worden gemaakt van een heel patroondeel. Leg het overgenomen patroon nog een keer op het papier en knip het patroondeel uit. Je hebt nu twee delen die je op de spiegellijn tegen elkaar plakt. Zo ontstaat een heel patroondeel.

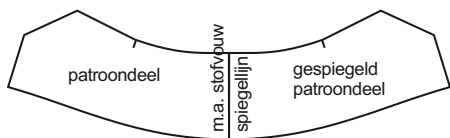

Aansluitlijnen Sommige patroondelen staan in twee of meer delen op het patronenblad. Plak deze delen na het uitknippen volgens de aangegeven tekens aan elkaar.

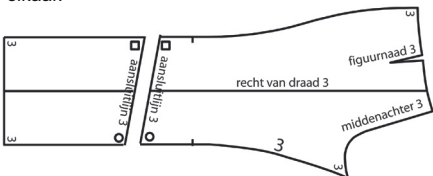

Doorknippen/afknippen Sommige patroondelen moeten vóór het knippen uit de stof doorgeknipt worden. Bijvoorbeeld omdat er een deelnaad in komt. Of ze moeten vóór het knippen uit de stof afgeknipt worden. Bijvoorbeeld omdat je het kledingstuk in een kortere lengte kunt maken.

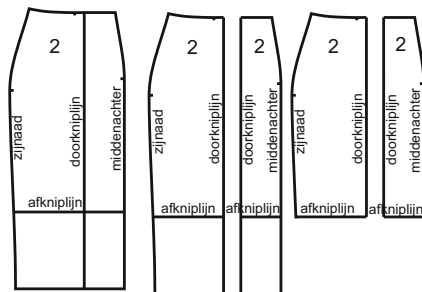

Teken de volgende patroondelen zelf

Eenvoudige rechte delen teken je zelf. De maten staan bij 'Teken de volgende patroondelen zelf' en zijn zonder naad beschreven. De vouwlijn van deze patroondelen is met een stippellijn aangegeven.

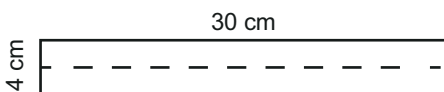

KIES JE STOF BIJ HET PATROON

Bij elk model geven we aan of het patroon gemaakt is voor rekbare of niet-rekbare stof. Heb je rekbare stof nodig? Dan kun je dat zien aan dit symbooltje:

Gebruik dan ook altijd een stof met rek/stretch, want daar is in de pasvorm van het patroon rekening mee gehouden. Staat er geen symbooltje, dan kun je elke geweven stof-zonder stretch-kiezen.

Er zijn twee groepen rekbare stoffen:

- **Geweven stoffen met rek (met een paar procent)**
- **Gebreide stoffen met rek – meestal tricot/jerseys.** We geven aan welke soort het meest geschikt is voor het model; gewone tricot, Punta di Roma of andere 'gebreide stof'.
- **Let op: gebruik bij stretch-stoffen die je wilt voeren ook een voering met stretch.**

HOEVEEL STOF HEB JE NODIG?

Kijk daarvoor naar het knipvoorbeeld dat is afgebeeld bij de werkbeschrijving.

- Bij onze knipvoorbeelden gaan wij altijd uit van een standaard stofbreedte van 1,40 m. Heb je een andere stofbreedte? Neem dan de betreffende stofbreedte -bijvoorbeeld door een andere stof neer te leggen en deze om te vouwen op deze breedte- en leg de patroondelen erop om te kijken hoeveel je nodig hebt. Je kunt ook de patroondelen mee naar de winkel nemen.
- Gebruik je **grote dessins**, zoals ruiten en strepen, dan is er meer stof nodig: leg de patroondelen zo op de ruit, streep of het dessin, dat deze na het stikken mooi doorlopen.
- Een **panel** is een grote afbeelding.
- **Let op:** katoen en linnen kunnen krimpen bij het wasen. Was, droog en strijk deze stoffen voordat je de delen gaat knippen.
- **Let op:** katoen en linnen kunnen krimpen bij het wasen. Was, droog en strijk deze stoffen voordat je de delen gaat knippen.

DE PATROONDELEN OP DE STOF LEGGEN

Leg de patroondelen in één richting, rekening houdend met de vleug of het dessin.

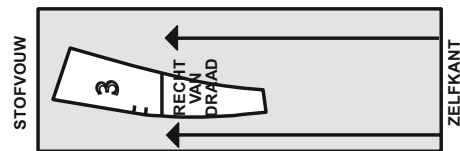

Patroondelen horen recht van draad uit de stof geknipt te worden. In het patroondeel staat de recht-van-draadlijn aangegeven. Zorg dat deze lijn evenwijdig loopt met de zelfkant van de stof.

Let op: sommige delen liggen meerdere keren op het knipvoorbeeld.

HET KNIPPEN VAN DE STOF

Stofvouw De vouw die ontstaat als de stof wordt dubbelgevouwen.

Zelfkant Is de afgewerkte rand van de stof.

Stof in de breedte dubbel Vouw de stof dubbel waarbij de goede kant van de stof en de zelfkanten op elkaar liggen.

Stof enkel Leg de stof open met de goede kant naar boven. Let op dat je in dit geval linker- en rechterpatroondelen knipt.

Twee stofvouwen Vouw de stof naar het midden dubbel, zodat de zelfkanten in het midden óf op de gewenste breedte tegen elkaar aan komen te liggen. Hierdoor ontstaan twee stofvouwen.



Let op: Knipmode is niet aansprakelijk voor de gevolgen van foutjes in de stofberekening of de stofkeuze. Om je patroon mooi passend te maken en om problemen te voorkomen kun je eerst een proefmodel maken van een goedkope stof, voordat je het model uit een mooie stof gaat knippen.

NADEN EN ZOMEN AANTEKENEN

In de patroondelen zijn geen naden en zomen verwerkt. Knip daarom de volgende naadbreedtes aan: 1 cm bij ronde naden en beleggranden, 1 cm aan de onderkant van de armsgaten, naar de schouderkop verlopend tot 2 cm, 2 cm bij mouwkoppen, 2 cm bij overige naden, 3 à 6 cm bij zomen. Knip bij rechte delen rondom 1 cm naad aan.

NAAITECHNIKEN AADBAND e naden van rekbare stoffen bij hals, sc

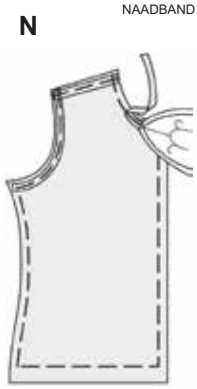

en armsgaten mogen niet rekken. Om daarvoor te zorgen kun je het beste Naadband gebruiken. Strijk het midden van het naadband aan de verkeerde kant over de patroonlijn van de aangegeven naden.

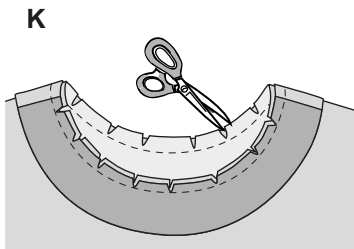

in. OE

H KJENKNPP nip de naad bij het hoekjes schuin tot de patroonlijn/ het stiksel in.

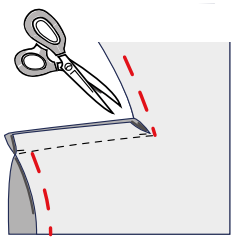

INGEVOUWEN PLATTE PLOOI

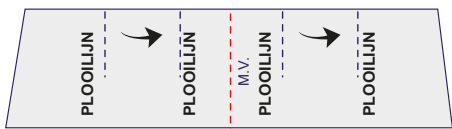

lijnen aan. Houd bij het invouwen van de plooiën de goede kant van de stof boven. Vouw de plooiën in de richting van de pijl op de andere plooilijn. Speld de plooi vast.

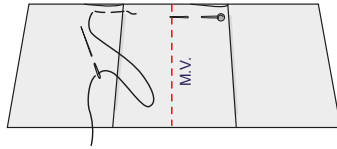

Rijg de plooiën op de rand van de panders. Vouw zo ook de andere plooiën op elkaar.

B RITS

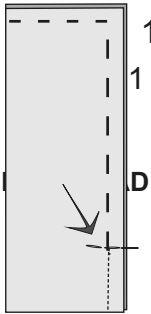

Stik de naad vanaf het splitteken voor deits.

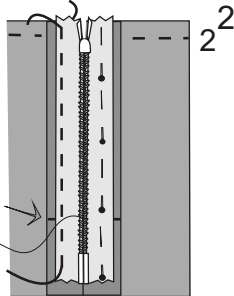

Open de rits. Leg één ritsshelft met de goede kant naar beneden op de goede kant van de stof. Leg de tandjes van deits tegen de patroonlijn op de naad van het split. **BLINDE RITS**

Rijg het ritslintje op de naad vast. Sluit de rits om te bepalen dat de bovenkant van de andere ritsshelft, op de juiste hoogte, op de andere naad van het split gespeld kan worden. Leg de andere ritsshelft op dezelfde manier langs de andere naad van het split. Speld en rijg de ritsshelft op de naad vast.

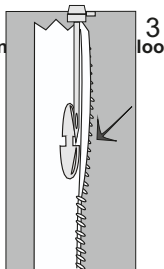

Open de rits en haal het trekkertje van deits helemaal naar de binnenkant. Duw de tandjes van de rits naar buiten. Plaats het ritsvoetje vlak langs de naar buiten geduwde tandjes van deits.

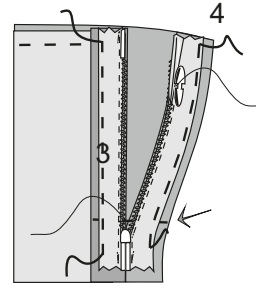

Stik de linker ritsshelft tot de onderkant van het split vast. Stik de rechter ritsshelft vanaf de onderkant van

BLINDE RITS

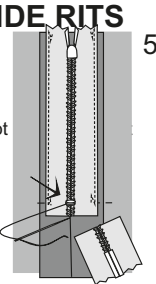

Sluit de rits. Maak deits op lengte door met een paar dwarssteken aan de onderkant van het split de tandjes van deits vast te zetten. Knip eventueel aan de binnenkant het uitstekende uiteinde van deits af. Stik de ritslintjes vlak langs de buitenrand smal op de kant op de naad vast. **ULP** nip het linker-

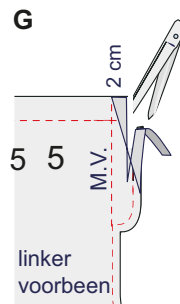

gulpbeleg tot 2 cm vóór de middenvoorlijn van het linker-voorpand af, dit wordt later de onderslag.

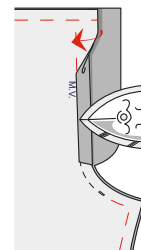

Speld, rijg eerst de kruisnaad vanaf de gulf tot 3 cm vóór de binnenbeennaad. Vouw de naad van de linker-onderslag 1 cm vóór de middenvoorlijn naar binnen en strijk hem plat.

MOUW INZETTEN ek. 1

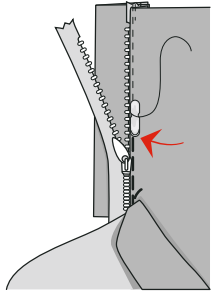

Speld de linkeritshelft onder de linker-onderslag. Vouw de splitreep met de verkeerde kant dubbel. Speld de splitreep onder de linker-onderslag. Gebruik een ritsvoetje. Stik de rand van de linker-onderslag smal op de kant op deits vast.

MOUW ouw de mouw in de lengte

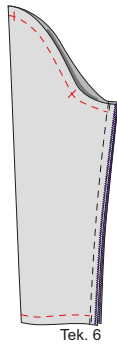

Vouw de mouw in de lengte dubbel met de goede kant van de stof op elkaar. Speld, rijg en stik de mouwnaden van boven naar beneden op elkaar. Keer de mouw.

RIMPELEN et voor de r

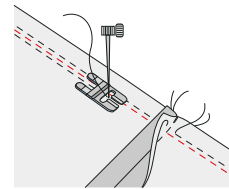

Zet een impeldraad de bovenspanning van de naaimachine iets lager en de steekgrootte iets groter. Stik een impeldraad 3 mm boven de patroonlijn langs de aangegeven rand. Onderbreek hierbij het stiksel bij de verticale naden, zodat deze niet gerimpeld worden. Laat aan het begin en het einde een draad van ± 10 cm loshangen. Op dezelfde wijze een tweede impeldraad 3 mm onder de patroonlijn langs de aangegeven rand.

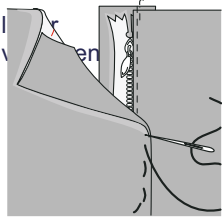

Vouw het rechtergulfbeleg op de middenvoorlijn naar binnen. Stik de rechtergulprand eventueel smal op de kant door. Legde rechtergulprand op de splitreep, tegen de middenvoorlijn van de linkergulprand en rijg hem vast.

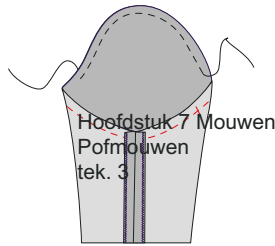

Stik voor de impeldraad met een grote rijgsteek een draad langs de patroonlijn in de kop van de mouw.

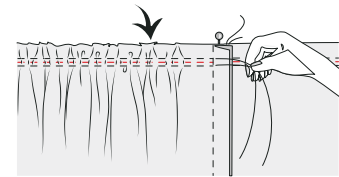

Zet een speld aan één uiteinde van beide impeldraden. Wikkel de draden in een acht-vorm om de speld, zodat deze draden tijdelijk vast zitten. Houd de losse draden aan het andere uiteinde vast. Schuif de stof over de draden tot de gewenste lengte even lang zijn. Verdeel de rimpels gelijkmatig.

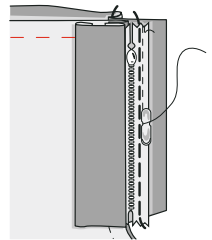

Rijg eerst de rechteritshelft 2 cm vanaf middenvoor alleen op het rechtergulfbeleg.

MOUW INZETTEN ek. 1

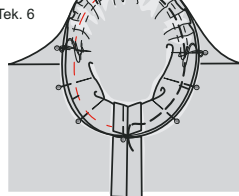

Werk tijdens het spelden en rijgen op de kant van de mouw. Speld de onderkant van de mouw en de panden, vanaf en tot de inzetkanten, in het armsgat op elkaar. Stik de impeldraad aan tot de kop van de mouw in het armsgat vast. Zet de impeldraad met spelden vast en verdeel de rimpels gelijkmatig. Speld het inzetteken in de kop van de mouw op de schoudernaad. Houd het werk rond in de hand. Speld de kop van de mouw verder in het armsgat. Rijg de mouw in het armsgat, zorg dat er geen pleetjes in de kop van de mouw komen.

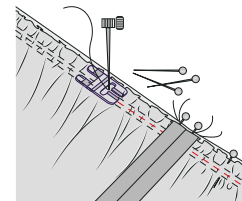

Steek de spelden dwars in de stof. Zet de impeldraden dwars in de stof. Zet de bovenspanning en steekgrootte van de naaimachine weer normaal. Stik tussende impeldraden de delen op elkaar, haal tijdens het stikken de spelden uit de stof. Haal de impeldraden uit de stof en strijk de naad.

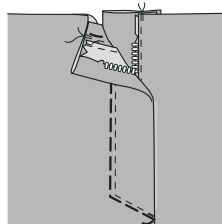

Stik de rechtergulprand 3 cm vanaf de middenvoorlijn door, laat het stiksel aan de onderkant van de gulf rond of schuin naar de kruisnaad open.

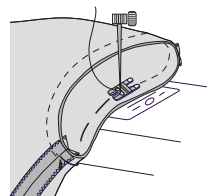

Stik op de kant van de mouw. Stik de mouw vanaf de onderkant in het armsgat. Knip de naadbreedtes op 1 cm af. Strijk de naden vanaf de inzetkanten op de mouw glad. Gebruik eventueel eeperskussen. Strijk daarna de naden onder de mouw.

P TSTIKKEN IN ENAAD STIKKEN

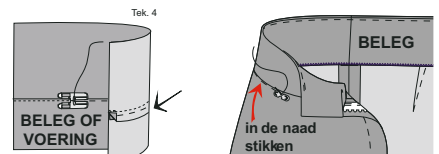

Platstikken Knip de naden ongelijk af. Leg de naden onder het beleg of de voering. Het beleg of de voering valt nu beter naar binnen. In de naad stikken Leg de delen met de goede kant naar boven. Stik de aangegeven naad op de goede kant precies in de naad door.

21 JURK

Kijk altijd bij "Hoe te beginnen"

en "Naaitechnieken" (in het tijd schrift op pag. 30 t/m 34) of op knipmode.nl/naaitips

Van dit model is de ~~l~~ lengte ± 125,5 cm.

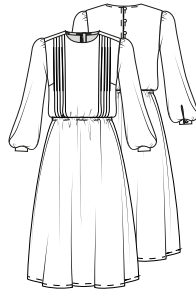

DIT HEB JE NODIG

| 34 | 36 | 38, 40 en 42 | 44 en 46 | 48 en 50 | 52 | 54 |
|--------------------------|--------|--------------|----------|----------|--------|--------|
| Stof van 1,40 m breed | | | | | | |
| 2,55 m | 2,65 m | 2,70 m | 2,75 m | 3,05 m | 3,15 m | 3,30 m |
| Voering van 1,40 m breed | | | | | | |
| 1,70 m | 1,70 m | 1,70 m | 1,70 m | 1,75 m | 1,75 m | 2,25 m |

Furnituren: Vlieseline (G 785) • 9 knopen • 35 cm koord elastiek • elastiek van 1 cm breed.

KNIP DE VOLGENDE PATROONDELEN UIT:

- 1 voorpand
- 2 voorpand-rok
- 3 achterpand
- 4 mouw

Let op: het patroondeel 2 staat in twee delen op het patroonblad. Plak deze delen op de tekens ○ ● aan elkaar. Knip het patroondeel 3 op de aangegeven lengtelijn af. Knip voor het achterpand rok deel 2 op de aangegeven lijn af. Knip het patroondeel 1 op de aangegeven lijn door, zodat de voorpas 1 ontstaat.

TEKEN DE VOLGENDE PATROONDELEN ZELF

- 7 achterhalsbies (2x schuin knippen): 2 cm lang en 10,5-10,5-11-11-11,5-11,5-12-12-12,5-12,5-13 cm breed.
- 8 splitreep (1x knippen): 42-42,5-43-43,5-44-44-44,5-45-45,5-46-46 cm lang en 2 cm breed.
- 9 splitbies (1x knippen): 42-42,5-43-43,5-44-44-44,5-45-45,5-46-46 cm lang en 5 cm breed.
- 10 manchet (2x knippen): 6 cm lang en 21,5-22,5-23,5-24,5-25,5-26,5-27,5-28,5-29,5-30,5-31,5 cm breed.
- 11 splitreep- mouw (2x knippen): 14 cm lang en 2 cm breed.

VANAF HIER BEGINT K

- **nippen van stof** : leg de patroon delen volgens het knipvoorbild op de stof.
- **Knippen van voering** : maak voor de maten 34 t/m 52 van deel 1 een heel patroondeel. Leg de patroon delen volgens het knipvoorbild op de voering.
- Verstevig de grijze delen in het knipvoorbild.
- Stik de naden smal op de kant door, tenzij het anders wordt beschreven.

ZO ZET JE HET MODEL IN ELKAAR

1. Stik de figuurnaad in het voorpand 1.
2. Geef met een rijgdraad de plooi lijnen van het voorpand aan. Vouw het voorpand op de plooi lijn met de verkeerde kant op elkaar. Stik het voorpand 1,25 cm vanaf de plooi lijn door.
3. Stik de andere plooi en op dezelfde manier in het voorpand. Vouw de plooi deptes naar de zijnaad en rijg ze op de schouder naad en onderrand A van het voorpand vast.
4. Stik de naad B van het voorpand en de voorpas 1.

Achterpanden

5. Vouw de splitbies 9 dubbel en stik de halsnaad C op elkaar. Keer de splitbies en rijg de lange randen D op elkaar.
6. Stik de naad D van de splitbies en het rechter-achterpand 3, laat de halsnaad C van het achterpand uits teken. Stik de naad D met een enkel stiksel op het achterpand door.
7. Knip het koord elastiek in 7 gelijke stukken. Vouw het elastiek dub-

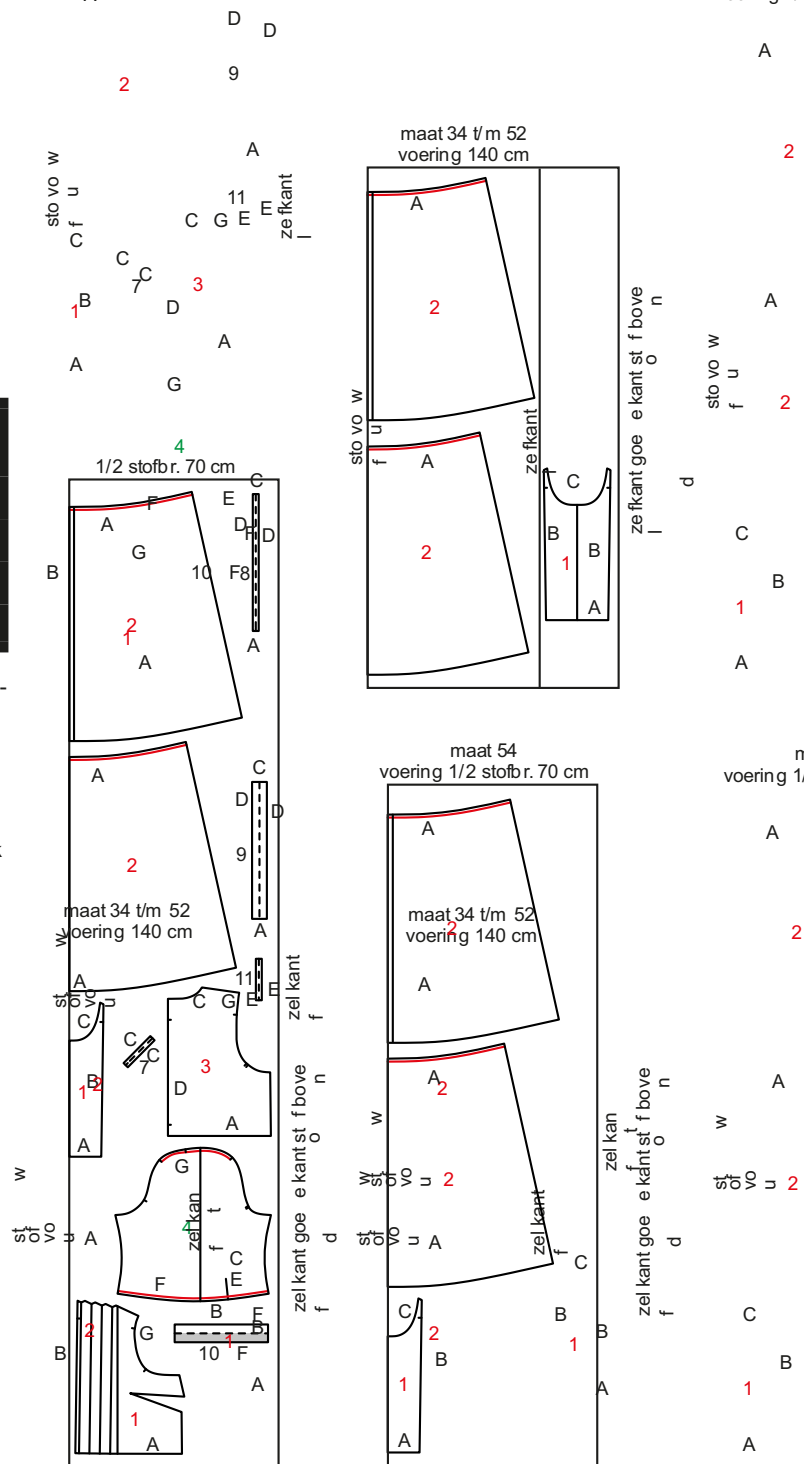

bel tot een lusje. Speld de uiteinden van de lusjes op de naad D van het linker-achterpand 3, de lusjes liggen op het achterpand.

8. Vouw de splitreep 8 dubbel met de verkeerde kant op elkaar. Rijg de naden D op elkaar.
 9. Stik de naad D van de splitreep en het linker-achterpand op elkaar. Leg de naden D onder de splitreep. Stik de naad D op de splitreep door.
 10. Vouw de splitreep helemaal naar binnen en stik hem smal op de kant langs de vouw op het achterpand vast.
 11. Leg het linker-achterpand op de splitbies met de middenachter tegen elkaar en zet de naden A op elkaar vast.
- Panden**
12. Stik de halsnaad C van de voorpas en de voering-voor pas 1. Knip de halsnaad C tot 2 mm vóór het stiksel in. Leg de naden C onder voering-voor pas. Stik de naad C op de voering voorpas door.
 13. Vouw de voering-voor pas naar binnen. Zoom de naad B van de voering-voor pas met een inslag op de naad B van het voorpand vast.
 14. Stik de schouder naden van de panden, laat de halsnaad van het achterpand uits teken. Stik de zijnaden.

22 TOP

Kijk altijd bij "Hoe te beginnen" en "Naaitechnieken" (in het tijd schrift op pag. 30 t/m 34) of op knipmode.nl/naaitips
Van dit model is de lengte ± 63,5 cm.

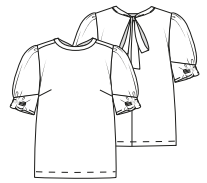

DEBENODIG

| 34 | 36 | 38 | 40 | 42,44, 46 en 48 | 50 | 52 | 54 |
|-------------------------------|-----------|-----------|-----------|--------------------|-----------|-----------|-----------|
| Geweven stof van 1,40 m breed | | | | | | | |
| 1,00 m | 1,05 m | 1,15 m | 1,40 m | 1,45 m | 1,55 m | 1,60 m | 1,60 m |

Fournituren: rekbare versteviging • smockelastiek van 2 cm breed.

KNIP DE VOLGENDE PATROONDELEN UIT:

- 3 achterpand 12 5 cm
- 5 voorpand 12 5 cm
- 4 mouw 2 cm
- 6 halsbjes–buiten en binnen 5 cm

Let op: knip het patroon deel 4 op de aangegeven lengtelijn af. Knip het patroon deel 3 op de aangegeven lijn af. Maak van het patroon deel 6 een heel patroon deel.

TEKENIETVOLGENBPATROONBEIZELF 2 strik (2x knippen): 70 cm lang

VREBEGIN Leg d

- e patroon de len vol gens het knipvo rbeeld op de stof. Knip de lange randen van deel 12 vol gens tekening 1 schuin af, zie het knipvo rbeeld.

KNM2204-2 2

1/2 stofbr. 70 cm

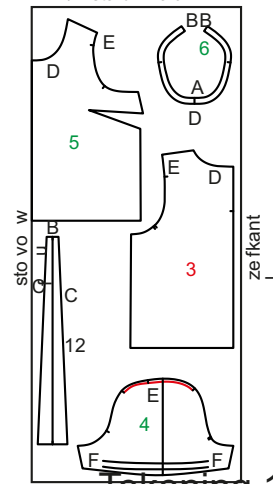

Tekening 1

Tekening 1

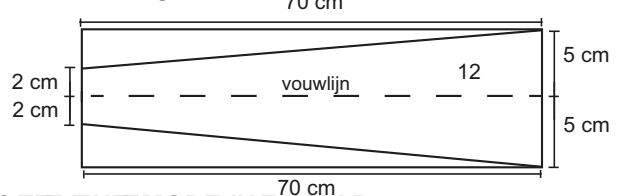

ZOZETJHEMODELINELKAAR

1. Stik de figuurmaden in het voorpand 5.
 2. Stik de mitte nachternaad van de achterpanden 3 vanaf het splitteken. Stik met een inslag een smal zoompje in de splitranden. Stik een dwarsstiksel aan de onder rand van het split.
 3. Stik de schoudermaden en de zijmaden van de panden 3 en 5.
- Halsbjes en strik**
4. Stik de bovenrand A van de halsbjes–buiten en binnen 6 op elkaar. Knip de naad A tot 2 mm vóór het stiksel in. Leg de naden A onder de halsbjes–binnen. Stik de naad A smal op de kant op de halsbjes–binnen door.

Achterhalsbiesen

15. Vouw de achterhalsbies 7 dubbel met de verkeerde kant op elkaar. Rijg de naden C op elkaar.
16. Stik de naad C van de achterhalsbies en het achterpand op elkaar. Laat de naad bij het split uits teken. Knip de halsnaad C tot 2 mm vóór het stiksel in. Leg de naden C onder de halsbies. Stik de naad C op de halsbies door.
17. Vouw de naad bij het split naar binnen. Vouw de hals bies helemaal naar binnen en stik hem smal op de kant langs de vouw op het achterpand vast.

Mouwsplitten

18. Knip de splitlijn E van de mouw 4 in. Leg de goede kant van de splitreep–mouw 11 op de verkeerde kant van de mouw.
19. Stik één lange rand E van de splitreep met 0,5 cm naad langs het split E, bij de bovenkant van het split is de naad 1 mm.
20. Vouw de splitreep met de verkeerde kant op elkaar dubbel. Stik de andere naad E van de splitreep smal op de kant met een inslag op de naad E van demouw.
21. Vouw de mouw op de splitreep dubbel. Stik de splitreep aan de bovenkant met een schuin hoekje op elkaar.
22. Vouw de splitreep bij de brede kant van de mouw naar de verkeerde kant en rijg hem op de onder rand F van de mouw vast.



Mouwen

23. Rimpel de kop G van de mouw tussen de tekens tot de lengte tussen de bovenste tekens van het armsgat van de panden in. Verdeel de rimpels gelijkmatig.
24. Stik de mouwnaden van de mouw. Keer de mouw. Zet de mouw in het armsgat.

Manchetten

25. Rimpel de onderrand F van de mouw tot de naad F van demanchet 10 in. Verdeel de rimpels gelijkmatig.
26. Stik de naad F van demanchet en de mouw op elkaar, laat de naad aan de uiteinde van de manchet uits teken. Vouw de andere naad F van de manchet 0,75 cm naar binnen en rijg hem vast.
27. Vouw manchet dubbel en stik de uiteinde n dicht. Keer de manchet en rijg de losse naad F op de naad F van demouw vast. Stik demanchet op de goede kant in de naad door.

Panden rok en voeringpanden rok

28. Stik de zijmaden van de panden rok 2. Stik de zijmaden van de voeringpanden rok 2.
29. Rimpel de bovenrand A van de panden rok en de voeringpanden rok tot de naad A van de panden in. Verdeel de rimpels gelijkmatig.
30. Leg de panden rok op de panden. Leg de voeringpanden rok op de verkeerde kant van de panden. Er liggen nu 3 lagen op elkaar. Stik de naden A.
31. Knip van het elastiek ± 64–67–70–74–78–82–86–92–98–104–110 + naden af. Stik het elastiek aan weerszijden smal op de kant op de naad A van de panden rok vast, rek hierbij het elastiek iets uit.
32. Vouw de panden rok en de voeringpanden rok naar beneden. Stik de naad A met een enkel stiksel op de panden rok door, rek hierbij het elastiek iets uit.

Afwerking

33. Stik een zoom van 1 cm breed in de onderrand van de jurk. Maak de voering 1 cm korter. Stik een zoom van 1 cm breed in de onderrand van de voering.
34. Maak de knoopsga ten in de manchetten. Zet de knopen aan.

5. Stik de naden **B** van de halbies en de strik **12**.
6. Vouw de strik dubbel stik de naad **C** van de strik en de uiteinden op elkaar. Keer de strik.
7. Stik de halsnaad **D** van de halbies–buiten en de panden op elkaar. Knip de halsnaad **D** tot 2 mm vóór het stiksel in.
8. Vouw de halsnaad **D** van de halbies–binnen 0,75 cm naar binnen en rijg hem aan de binnenkant op de halsnaad **D** van de panden vast. Stik de panden op de goede kant in de halsnaad **D** door.

Mouwen

9. Knip van het smockelastiek ± 12–13–14–15–16–17–18–19–20–21–22 cm af. Knip het elastiek in 2 gelijke stukken van 2 cm breed. Leg het elastiek op de verkeerde kant van de mouw. Stik de uiteinden van het elastiek bij het uiteinde **F** van de stiklijnen vast. Stik het elastiek aan weerszijden smal op de kant op de mouw vast, rek hierbij het elastiek iets uit. Stik de mouw tussen de stiksels op onderling gelijke afstand nog 2 keer door, rek hierbij het elastiek iets uit.
10. Rimpel de kop **E** van de mouw tussen de tekens tot de lengte tussen de bovenste tekens van het armsgat van de panden in. Verdeel de rimpels gelijkmatig.
11. Stik de mouwnaden van de mouw. Keer de mouw. Zet de mouw in het armsgat.

Afwerking

12. Stik met een inslag een zoom van 0,5 cm breed in de onderrand van de mouwen en stik een zoom van 2 cm breed in de onderrand van de top.

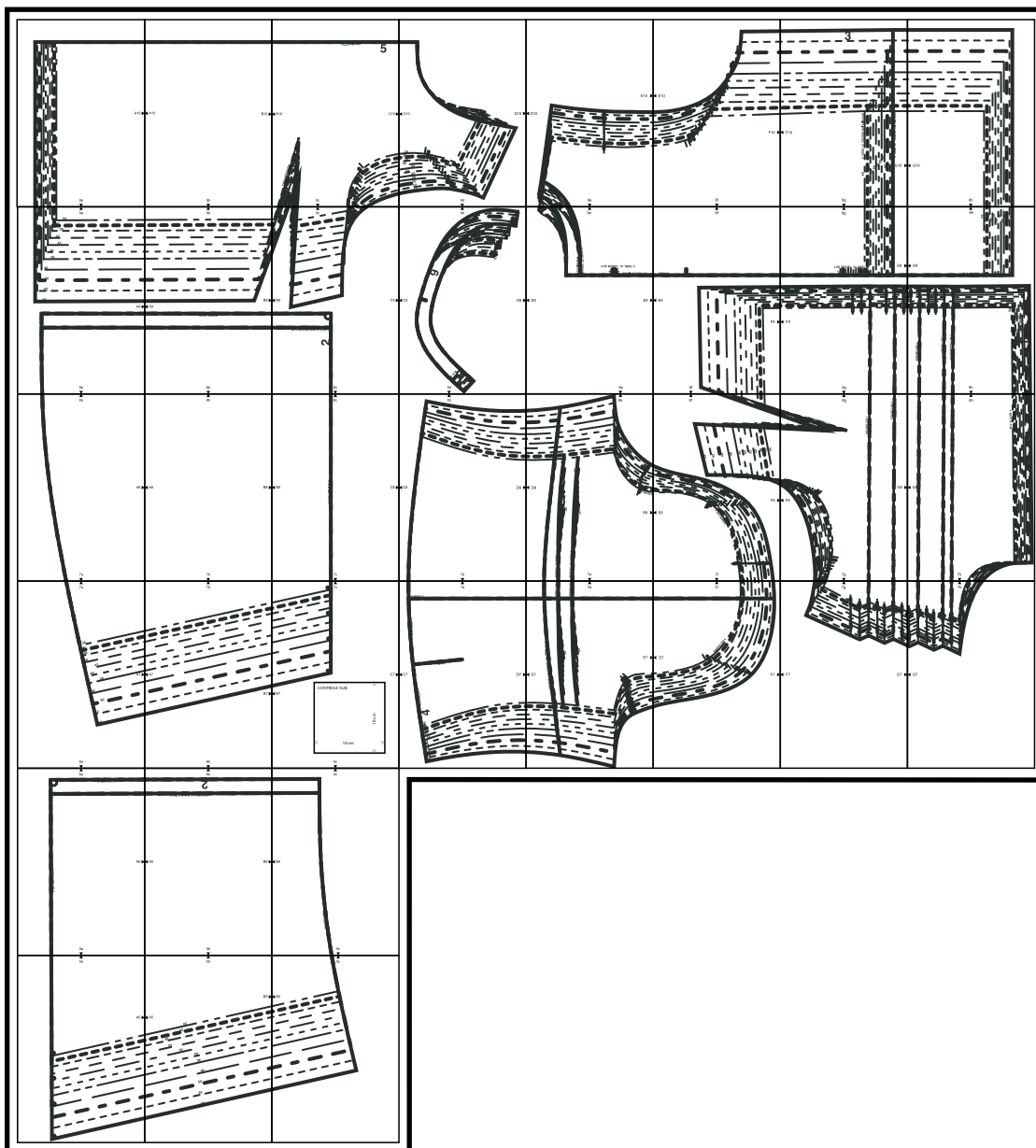

plak-/lijmvlak - niet afknippen

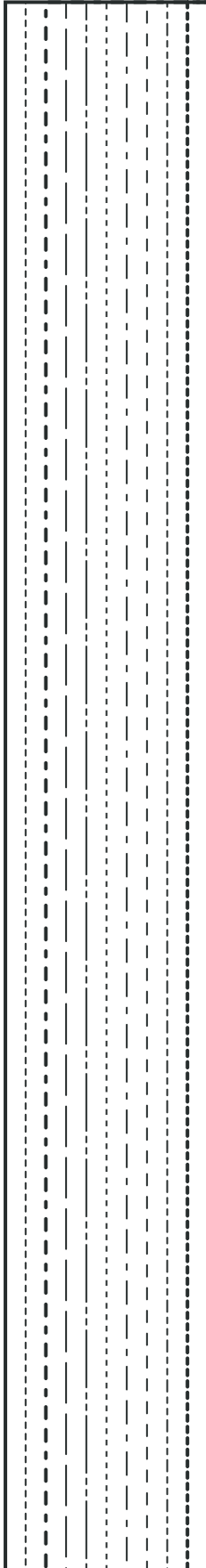

A10 

plak-/lijmvlak - niet afknippen

9a



 A10

B10 

plak-/lijmvlak - niet afknippen

9b



M.V. R.V.DR. 5

5

B10

C10

FIGUURNAAD 5

9c

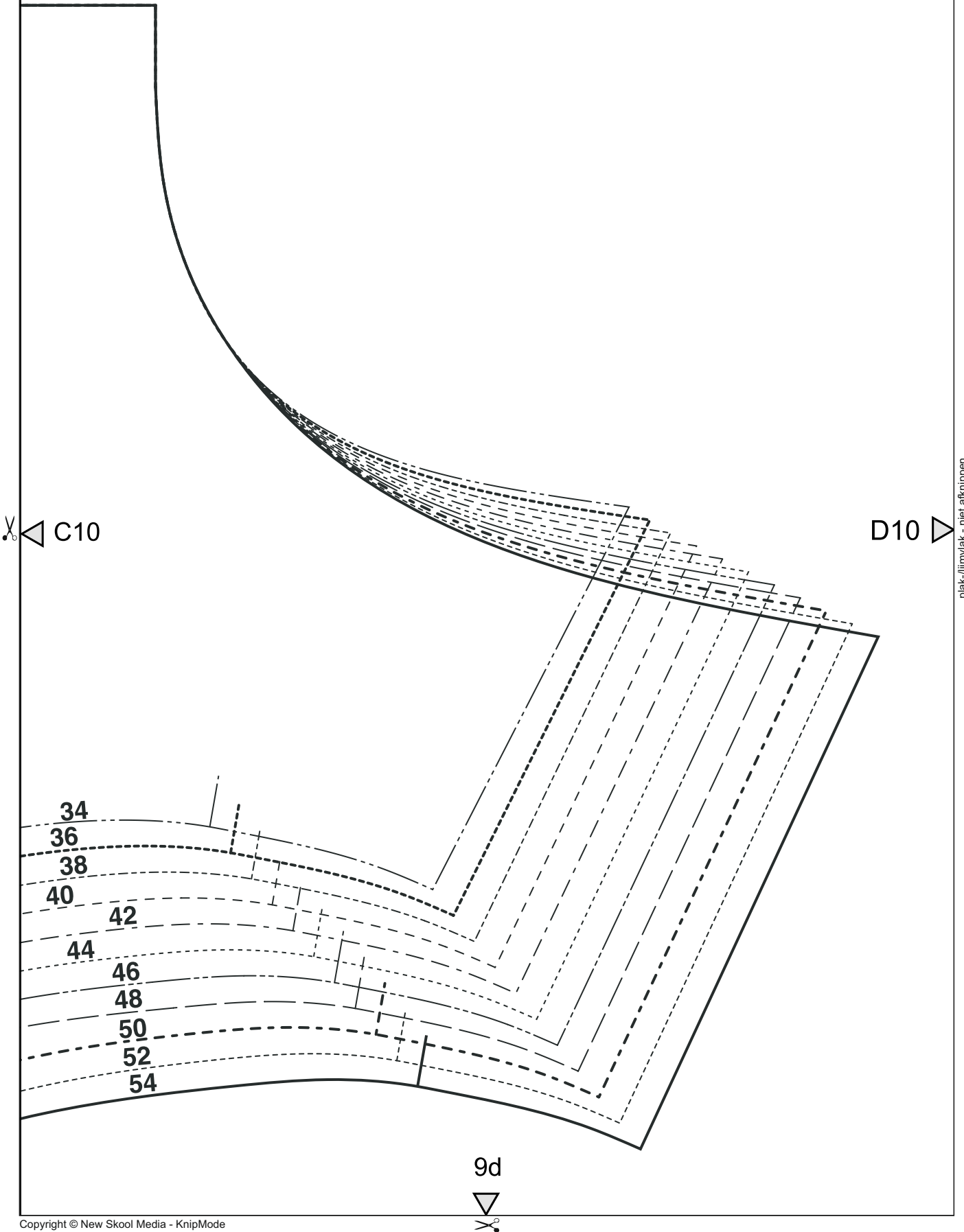

C10

D10

plak-/lijmvlak - niet afknippen

9d



✂ D10

E10 ▷

plak-/lijmvlak - niet afknippen

9e



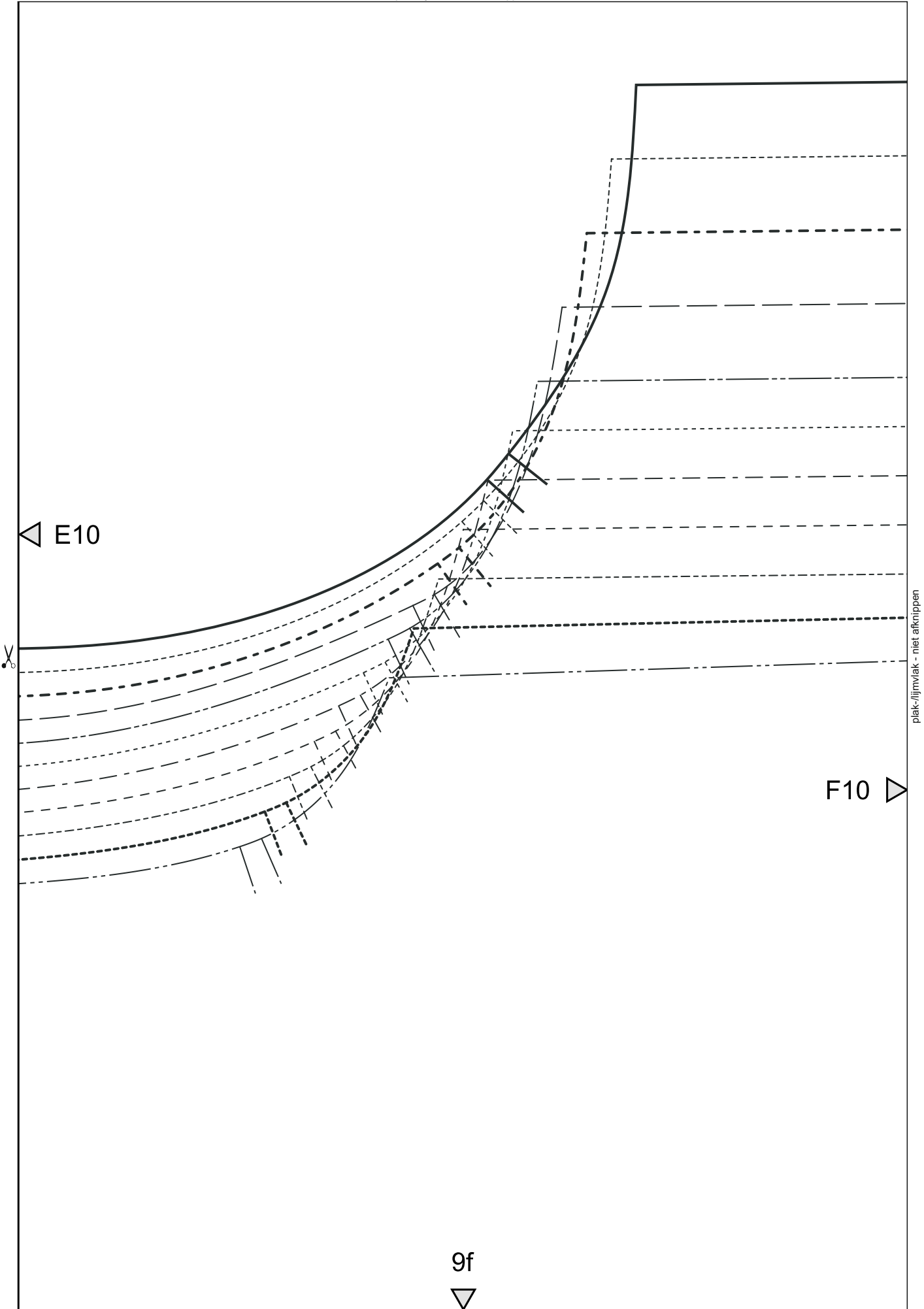

E10

F10

9f



plak-/lijmvlak - niet afknippen

3

plak-/lijmvlak - niet afknippen

AFKNIPLIJN MODEL 21 DEEL 3

G10



AFKNIPLIJN MODEL 21 DEEL 3

34

36

38

40

42

44

46

48

54

50

52



F10



9g



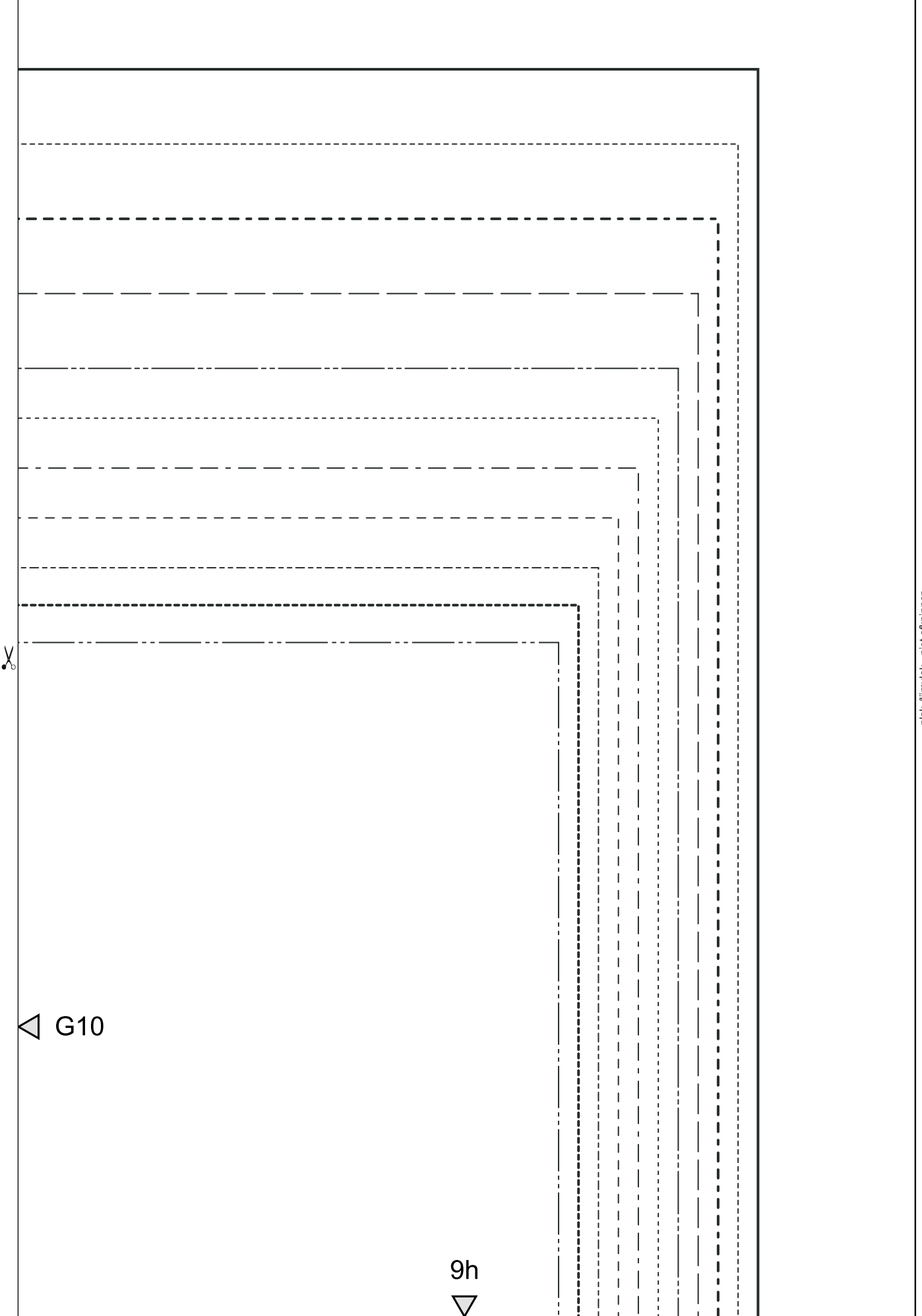

◁ G10

9h



plak-/lijmvlak - niet afknippen



9a

34

36

38

40

42

44

46

48

50

52

54

A9 

plak-/lijmvlak - niet afknippen

8a



plak-/lijmvlak - niet afknippen



9b



A9

B9

plak-/lijmvlak - niet afknippen

M.V.R.V.DR. 2

8b



plak-/lijmvlak - niet afknippen



9c



B9

C9

plak-/lijmvlak - niet afknippen



AFKNIPLIJN M.A. R.V.DR. 2

2

8c



plak-/lijmvlak - niet afknippen



9d

M.V.6
54

52

50

48

46

44

42

40

38

36

34

M.V.6

6

C9



D9

plak-/lijmvlak - niet afknippen

M.A.6

8



plak-/lijmvlak - niet afknippen



9e

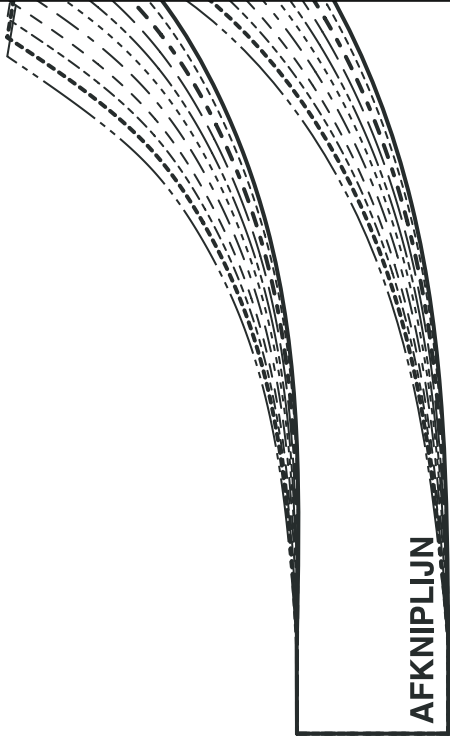

AFKNIPLIJN
MODEL 22 DEEL 3

LUS MODEL 21 DEEL 3

34



54

SPLIT MODEL 22

D9

E9

plak-/lijmvlak - niet afknippen

8e



plak-/lijmvlak - niet afknippen



9f

DEEL 3

✂ E9

8f



F9

plak-/lijmvlak - niet afknippen



plak-/lijmvlak - niet afknippen



9g

LUS MODEL 21 DEEL 3

34

54

G9



F9

8g



plak-/lijmvlak - niet afknippen

plak-/lijmvlak - niet afknippen

9h

54
52
50
48
46
44
42
40
38
36
34

G9

M.A. R.V.DR. 3



VOUWLIJN 1

VOUWLIJN 1

DOORKNIPLIJN 1

8h



34
36
38
40
42
44
46
48
50
52
54

1

M.V. R.V.DR. 1

plak-/lijmvlak - niet afknippen

plak-/lijmvlak - niet afknippen



8a



A8 

plak-/lijmvlak - niet afknippen

7a



plak-/lijmvlak - niet afknippen



8b

 A8

B8 

plak-/lijmvlak - niet afknippen

7b



plak-/lijmvlak - niet afknippen



8c

AANSLUITLIJN 2

7c



 B8

C8 

plak-/lijmvlak - niet afknippen

plak-/lijmvlak - niet afknippen



8d

C8



D8

plak-/lijmvlak - niet afknippen

7d



8e

D8

E8

MODEL 22 DEEL 4

MODEL 22 DEEL 4

54

54

34

34

VOOR 4

VOOR 4

7e

plak-/lijmvlak - niet afknippen



8f

54

52

50

48

46

44

42

40

38

36

34

RIMPELEN 4

RIMPELEN 4

F8

plak-/lijmvlak - niet afknippen



E8

7f



plak-/lijmvlak - niet afknippen



8g

FIGUURNAAD 1

VOUWLIJN 1

VOUWLIJN 1



F8

7g



G8



plak-/lijmvlak - niet afknippen

plak-/lijmvlak - niet afknippen



8h



G8

M.V.R.V.DR.1

7h



plak-/lijmvlak - niet afknippen

plak-/lijmvlak - niet afknippen



7a

34

36

38

40

42

44

46

48

50

52

54

A7

plak-/lijmvlak - niet afknippen



6a



plak-/lijmvlak - niet afknippen



7b

A7

plak-/lijmvlak - niet afknippen

B7

6b



plak-/lijmvlak - niet afknippen



7c

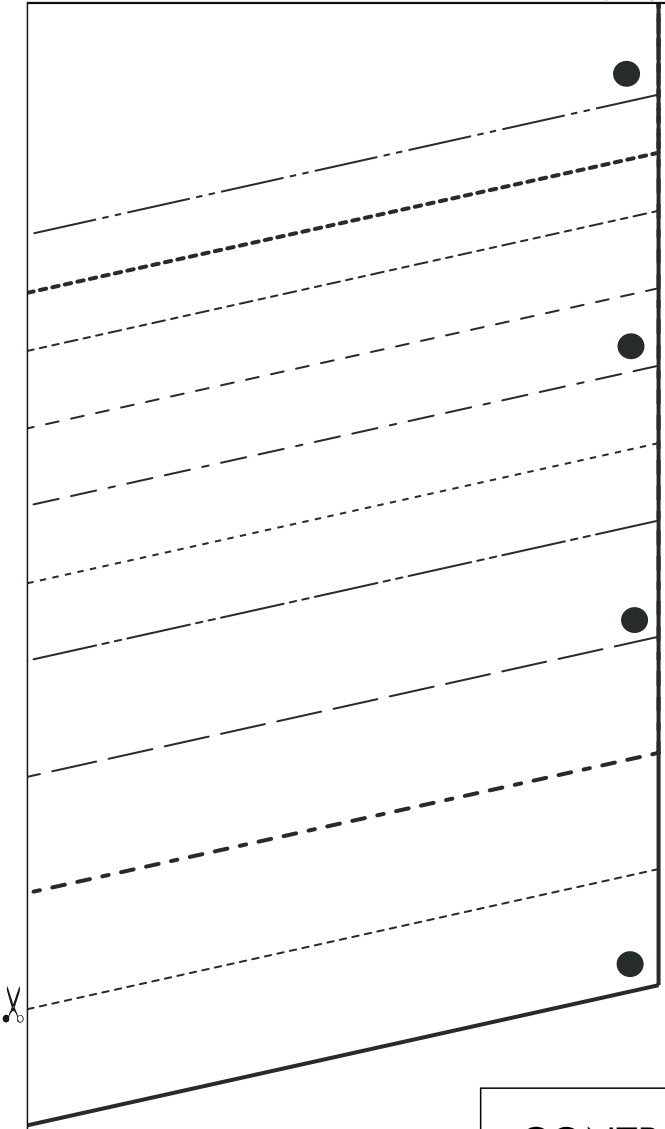

B7

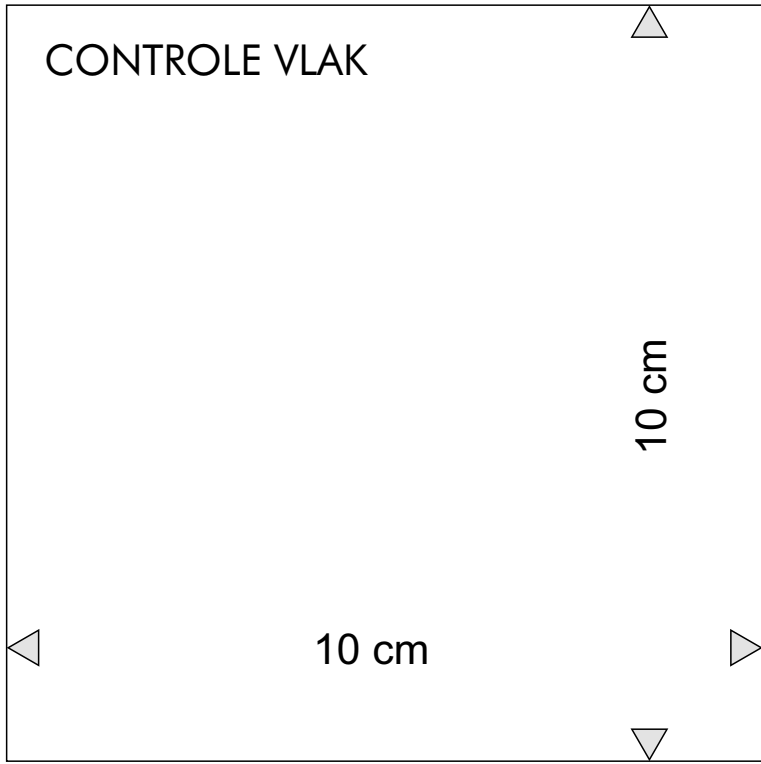

6c



C7

plak-/lijmvlak - niet afknippen

plak-/lijmvlak - niet afknippen



7d

R.V.D.R. 4

RIMPELEN 4

SPLIT 4

C7

D7

plak-/lijmvlak - niet afknippen

RIMPELEN 4

4

34
36
38
40
42
44
46
48
50
52
54



plak-/lijmvlak - niet afknippen

7e

STIKLIJN

STIKLIJN

AFKNIPLIJN MODEL 22 DEEL 4

34

34

E7

D7

plak-/lijmvlak - niet afknippen



plak-/lijmvlak - niet afknippen



7f

RIMPELEN 4

RIMPELEN 4

E7



F7



plak-/lijmvlak - niet afknippen



plak-/lijmvlak - niet afknippen



7g

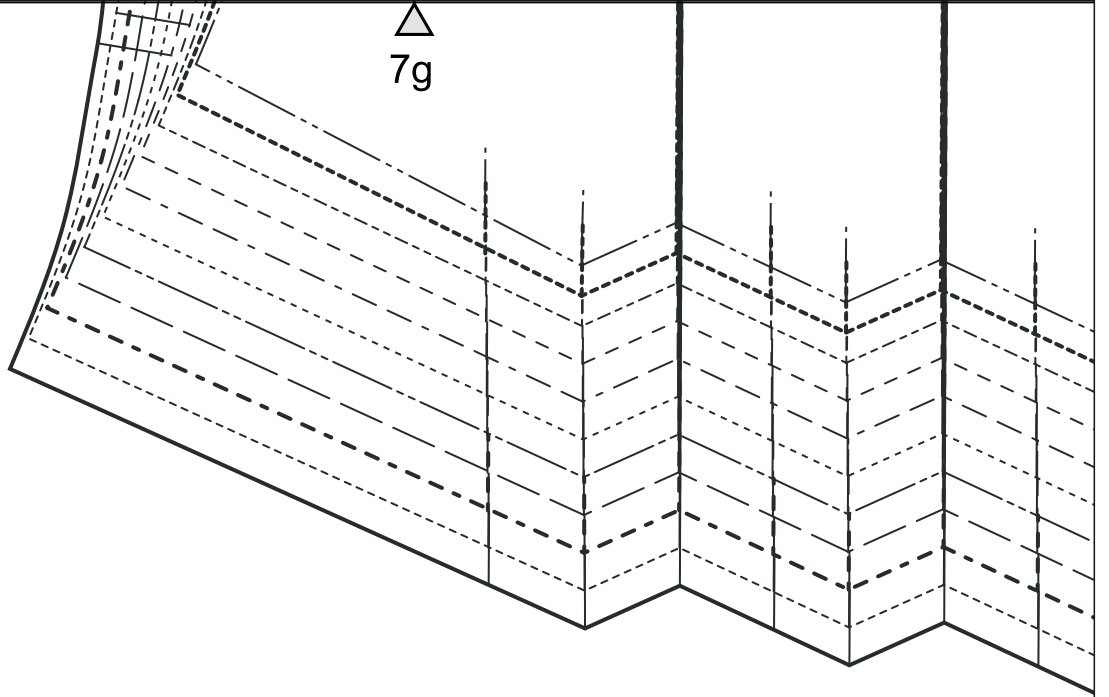

 F7

G7 

plak-/lijmvlak - niet afknippen



plak-/lijmvlak - niet afknippen



7h

G7

plak-/lijmvlak - niet afknippen



plak-/lijmvlak - niet afknippen



6a

M.V.R.V.D.R.2



AANSLUITLIJN 2

A6



plak-/lijmvlak - niet afknippen

5a



plak-/lijmvlak - niet afknippen



6b

2

AFKNIPLIJN M.A.R.V.D.R. 2

A6

B6

plak-/lijmvlak - niet afknippen

5b



plak-/lijmvlak - niet afknippen



6c



B6

RIMPELEN 2

5c



plak-/lijmvlak - niet afknippen

plak-/lijmvlak - niet afknippen



5a

A5 

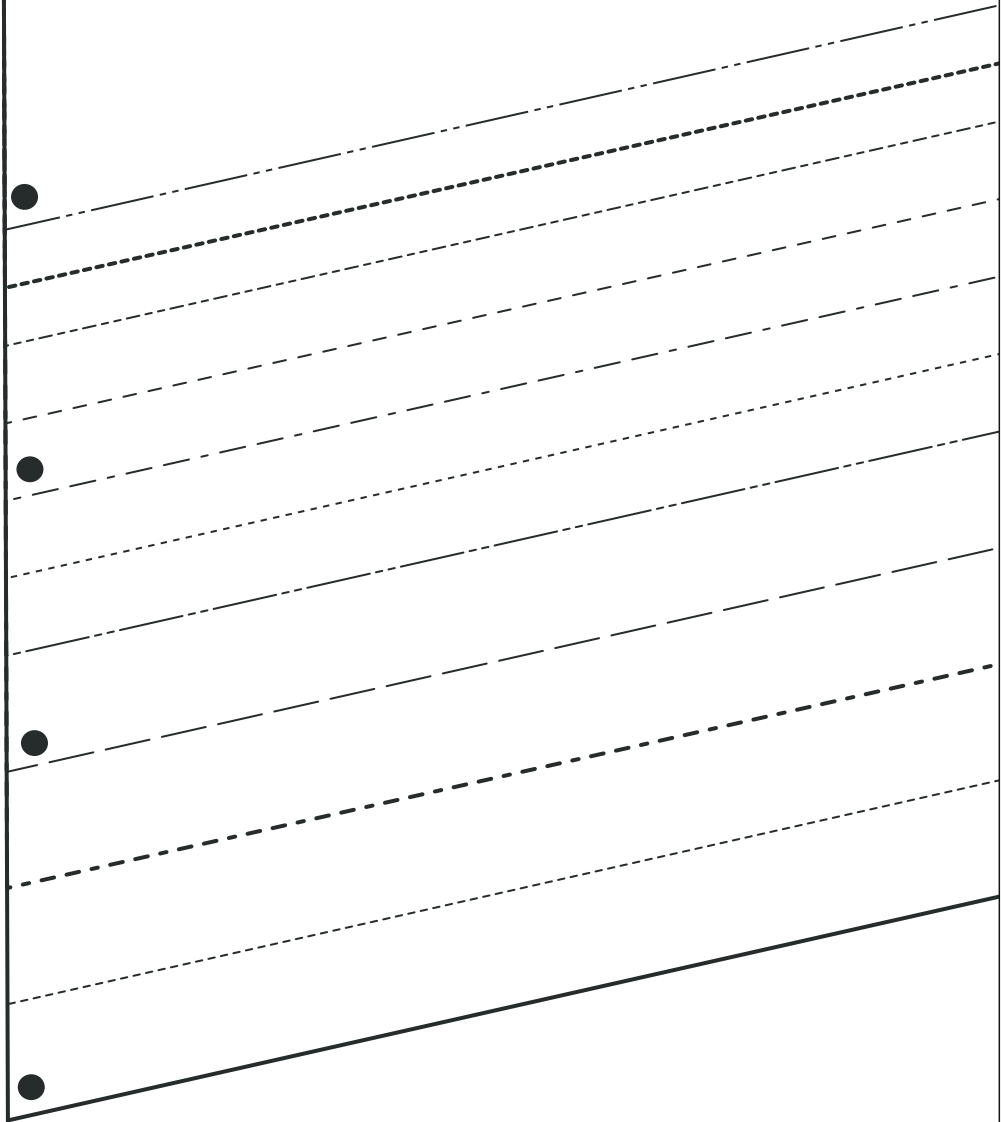

plak-/lijmvlak - niet afknippen



plak-/lijmvlak - niet afknippen



5b

B5

A5



34

36

38

40

42

44

46

48

50

52

54

plak-/lijmvlak - niet afknippen



plak-/lijmvlak - niet afknippen



5c

◁ B5



plak-/lijmvlak - niet afknippen

